

Mauerscheiben | Winkelstützen

Standard bei allen Ausführungen:

Die Schürzenfrontseiten sind außen allseitig gefast und garantieren somit optisch hochwertige Randausbildungen.

Transport- und Montageösen erdseitig angeordnet.

Sonderausführungen:

Gewindehülsen im Kopfbereich oder Anordnung nach Kundenwunsch auf Anfrage möglich.

Mauerscheiben:

Mit Mörtelschloss.

Eckausbildungen auf Anfrage.

Oberflächen:

Standardausführung:
schalungsglatt; betongrau
Einfüllseite: abgezogen

Sonderausführungen, auf Anfrage möglich:
eingefärbt; gestrahlt;
Strukturbeton.

Winkelstützen:

Oberflächen:

Standardausführung:
schalungsglatt; betongrau
Einfüllseite: abgezogen

Sonderausführungen, auf Anfrage möglich:
eingefärbt; gestrahlt;
Strukturbeton.

Deutschlandweite Lieferung und Montage möglich.

Mauerscheiben

Höhe in cm	Tiefe in cm	Gewicht t/Stück
40	40	0,213
60	40	0,275
80	50	0,369
100	50	0,431
120	60	0,525
140	70	0,618
160	80	0,712

Mauerscheiben (groß) m. Schürzenausbildung

180	90	1,176
200	100	1,294
220	120	1,466
240	130	1,583
260	140	1,819
280	150	1,936
300	160	2,053

Mauerscheiben:

Stärke: 12,5 cm
Breite: 100 cm

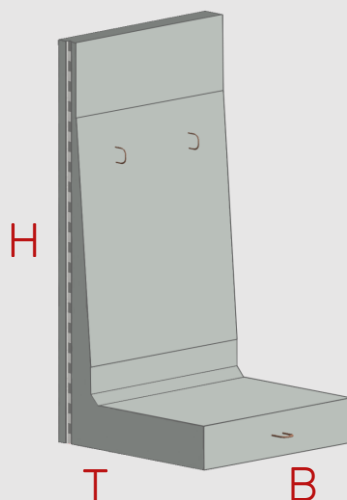

Winkelstützen:

Stärke: 20,0 cm
Breite: 100 cm

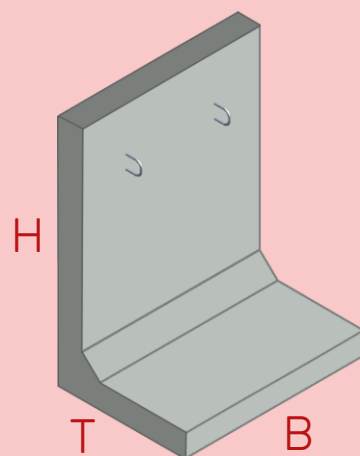

Winkelstützen

Höhe in cm	Tiefe in cm	Gewicht t/Stück
100	70	0,763
120	80	0,913
140	90	1,063
160	100	1,213
180	120	1,413
200	130	1,563
220	140	1,713
240	150	1,863
260	160	2,013
280	170	2,164
300	180	2,314
320	190	2,464
340	190	2,564
360	190	2,664
380	190	2,764
400	190	2,863



Wir schaffen massive Werte.

BEFER – Betonfertigteilebau- und Betonwaren GmbH
In den Langen Stücken 10 | 38820 Halberstadt
Tel.: 03941 672-3 | info@tat-befer.de | www.tat-befer.de

Mauerscheiben | NEUE Version

Standard bei allen Ausführungen:

Die Schürzenfrontseiten sind außen allseitig gefast und garantieren somit optisch hochwertige Randausbildungen.

Transport- und Montageösen erdseitig angeordnet.

Sonderausführungen:

Gewindehülsen im Kopfbereich oder Anordnung nach Kundenwunsch auf Anfrage möglich.

Mauerscheiben:

Ohne Mörtelschloss.

Oberflächen:

Standardausführung:
schalungsglatt; betongrau
Einfüllseite: abgezogen

Sonderausführungen, auf Anfrage möglich:
eingefärbt; gestraht;
Strukturbeton.

Deutschlandweite Lieferung und Montage möglich.

Mauerscheiben | 1/2

Höhe in cm	Tiefe in cm	Gewicht t/Stück
55	35	0,121
80	45	0,172
105	55	0,224
130	70	0,283
155	80	0,334

Mauerscheiben | 1/1

Höhe in cm	Tiefe in cm	Gewicht t/Stück
55	35	0,244
80	45	0,348
105	55	0,452
130	70	0,571
155	80	0,675

Mauerscheiben:

Stärke: 12 cm
Breite (1/1): 99 cm
Breite (1/2): 49 cm

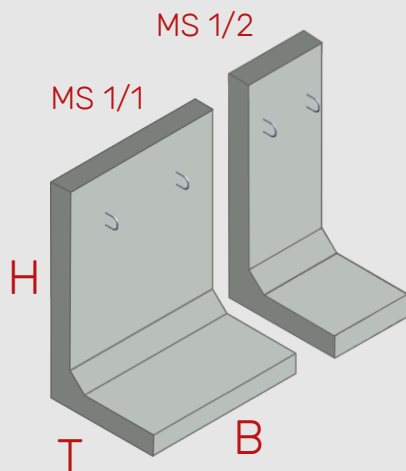

Mauerscheiben Außenecken:

Stärke: 12 cm
Breite: 99 cm
AER: Ausführung rechts
AEL: Ausführung links

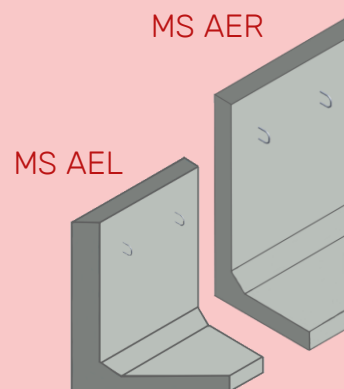

Mauerscheiben | AER

Höhe in cm	Tiefe in cm	Gewicht t/Stück
55	35	0,216
80	45	0,304
105	55	0,388
130	70	0,474
155	70	0,544

Mauerscheiben | AEL

Höhe in cm	Tiefe in cm	Gewicht t/Stück
55	35	0,216
80	45	0,304
105	55	0,388
130	70	0,474
155	70	0,544

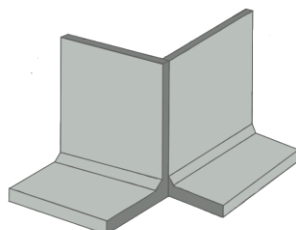

Eckausbildungen

Außenecke →

← Innenecke

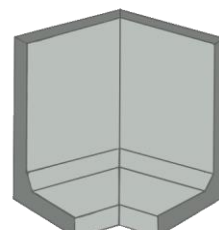

Wir schaffen massive Werte.

BEFER – Betonfertigteiltbau- und Betonwaren GmbH
In den Langen Stücken 10 | 38820 Halberstadt
Tel.: 03941 672-3 | info@tat-befer.de | www.tat-befer.de